

RoHS

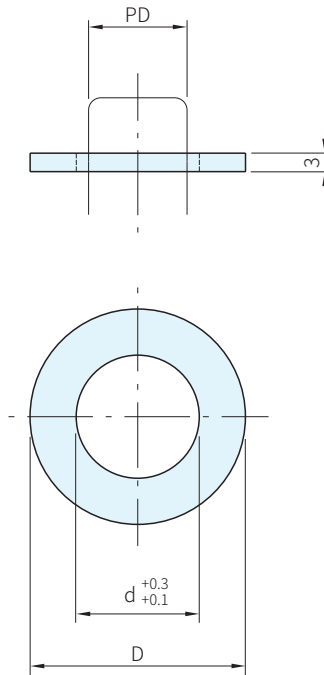

材質	顏色
塑膠	白



TYPE	品號	內徑	外徑		庫存	
	PD	d	D	公差		
QAT	20	20	35	+1.5	•	
	22	22	35	+0.3	•	
	25	25	40	+2.0	•	
	28	28	45		•	
	32	32	50		+0.5	•
	36	36	52	+3.0	•	
	38	38	60		•	
	40	40	62		+1.0	•
	45	45	70		•	
	50	50	75	+4.0	•	
	56	56	80		+1.5	•
60	60	85	•			

PS. 備註

· 可防止滾珠套支撐彈簧的向上推力，增長模座導件的壽命

訂貨： 交期：

QAT20

• 滾珠套上昇及可動蓋的破損

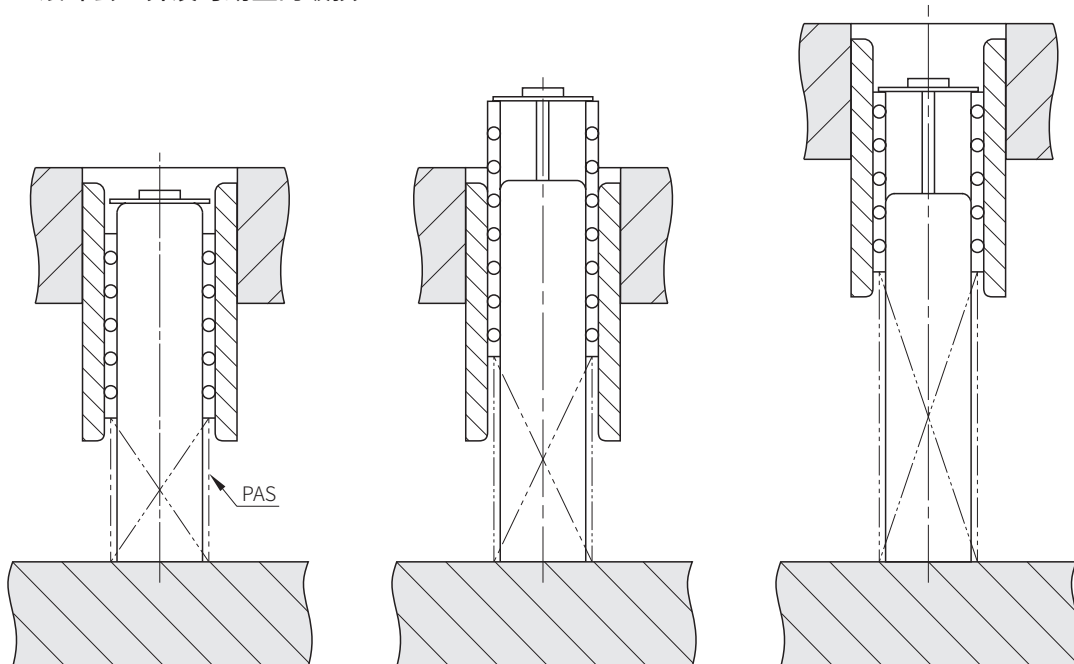

下死點時彈簧上推力增強，造成滾珠套被往上推

滾珠套被推向上的狀況

滾珠套被推上昇在上死點，模具修護時，上模不易折開，鋼珠打滑狀態下被拉開，導致模座導件精度下降

• 滾珠套上防滑止墊的效果

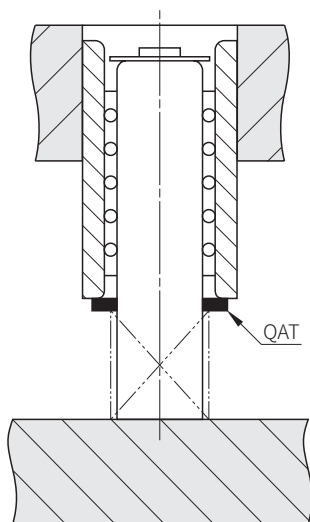

滾珠套上滑防止塊在下死點附近和彈簧分開，無彈簧上推力所以滾珠套不會被上推，不致造成滾珠套打滑